

#フラハイ

飲食出店募集要項

見ささる、
聴かさる、
歌わさる。



フェスの風景をつくる、食の力。

FLY HIGH FES 2026では、
来場者の記憶に残る一日を支える存在として、
飲食出店を重要な要素と位置づけています。

新千歳空港開港100年の節目に、
千歳に人が集い、楽しみ、つながる場を
食の魅力でともに彩っていただく
出店者の皆さまを募集いたします。



——— 公式WEBサイト

#イベント

#アクティビティ

#フード

#ステージ

#アーティスト

Chitose Airport 100th Anniversary

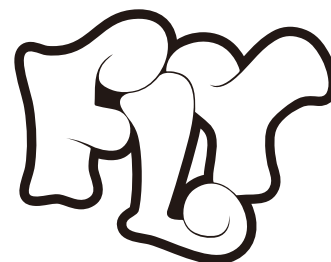

FLY HIGH fes.
2026

イベント名: FLY HIGH fes. 2026

開催日: 2026年6月20日(土)

会場: 日本航空大学校 北海道新千歳空港キャンパス特設ステージ
北海道千歳市泉沢1007-95(千歳I.Cから車で7分)

主催: 千歳市空港開港100年記念事業:FLY HIGH 実行委員会

特別後援: 北海道エアポート株式会社

後援: 千歳市空港開港100年記念事業実行委員会・千歳市・千歳市教育委員会・北海道新聞社・北海道放送
札幌テレビ放送・北海道テレビ放送・北海道文化放送・テレビ北海道・HBCラジオ・STVラジオ
AIR-G' エフエム北海道・FM NORTH WAVE

来場目標: 13,000人

チケット: 前売り券 ¥9,000(中学生以下無料)、千歳市民割 ¥4,500
※ 当日券 ¥11,000 駐車場券 ¥3,000~ シャトルバス ¥2,000~

コンテンツ: メインステージ・グルメゾーン(キッチンカー出店・飲食テント出店)
ファミリー&キッズパーク・アウトドア 体験コンテンツゾーン

※プログラム内容・時間は変更となる場合がございます ※出店エリア配置は現在調整中です

現在調整中



※会場レイアウトは変更なる場合がございます。

当日プログラム(予定)

- 07:00** 搬入・準備
※ 搬入車両は、9:00までに来店者用駐車場へご移動願います。
- 10:00** 開場／飲食・キッチンカー / 体験・展示コンテンツ
- 12:00** ステージプログラム
- ↓
- 19:00 体験コンテンツ終了
- 20:00** 飲食エリア終了
- 21:00** 閉場

来場者目標:延べ13,000人



キッチンカー（移動販売車）

////////////////////////////////////

出店料：100,000円（税込）

販売車両裏駐車証×1枚 出店者用駐車証×2枚 スタッフパス×3枚

- ◎主催者で用意：電源(100v 1500w 1回路 平行二口)
- ◎販売可能品目：飲食物
- ◎販売スペース：販売車両裏駐車エリア／7,000mm×3,500mm 販売車両エリア／7,000mm×3,500mm

- ◎その他：
 - LPガス、照明機器、その他の必要備品は各自でご用意ください。
 - 主催者が用意する電源容量以上必要な場合は有料にて増設いたしますので予めお伝えください。
※出店選考通知発送後、出店者様へ増設料金等の詳細をお知らせいたします。
 - 安全面を考慮し、販売車両エリアではパラソル、ターフ、テント、ピックアップテントなどは設置出来ません。
 - 販売車両裏駐車エリアでは、休憩用簡易テント、ストック用ターフの設置は可能です。
但し、駐車車両は車検証の写しをご提出いただきます。
 - 設置物、装飾物は、しっかりと車両に固定できるものだけとし、出店者様の管理責任のもと細心の注意を払って行なってください。お客様に被害があった場合、主催者は一切の責任を負いません。
 - 前日設営、搬入できる方に限ります。（食材搬入は当日可）
 - 販売ブース周辺は芝生のため、養生スペース以外の通行は禁止です。係員の誘導に従ってください。

★レイアウト例

7,000

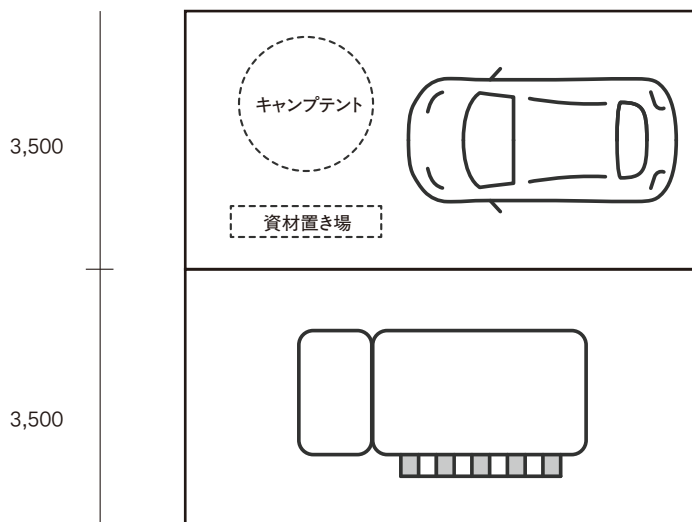

接客面



テント出店

////////////////////////////////////

出店料: 170,000 円 (税込)

販売テント裏ブース駐車証×1枚 出店者用駐車証×2枚 スタッフパス×4枚

- ◎主催者で用意：
 - テント 5,400mm×3,600mm を分割して 2 店舗での利用 (横幕付き)
(1 店舗 2,700mm×3,600mm)
 - テーブル 1,800mm×450mm×700mm 1 本
 - 電源 (100v 1500w 1 回路 平行二口) / 蛍光灯 1 本
 - LP ガス

- ◎販売可能品目： 飲食物

- ◎販売スペース： 販売テント / 2,700mm×3,600mm 販売テント裏駐車エリア / 2,700mm×5,000mm

- ◎その他：
 - 主催者で用意する以外の必要備品は各自でご用意ください。
 - 主催者が用意するLPガスの使用について、出店選考通知発送後、出店者様は使用するガス器具の種類及び台数等の詳細をお知らせください。
 - 主催者が用意する電源容量以上必要な場合は有料にて増設いたしますので予めお伝えください。
※出店選考通知発送後、出店者様へ増設料金等の詳細をお知らせいたします。
 - 安全面を考慮し、販売エリアではパラソル、ターフ、テント、ピックアップテントなどは設置出来ません。
 - 販売テント裏駐車エリアでは、休憩用、ストック用ターフの設置可能。
但し、駐車車両は車検証の写しをご提出いただきます。
 - 設置物、装飾物は、しっかりと固定できるものだけとし、出店者様の管理責任のもと細心の注意を払って行なってください。お客様に被害があった場合、主催者は一切の責任を負いません。
 - 前日に設営、搬入できる方に限ります。
 - 販売ブース周辺は芝生のため、養生スペース以外の通行は禁止です。係員の誘導に従ってください。

★レイアウト例

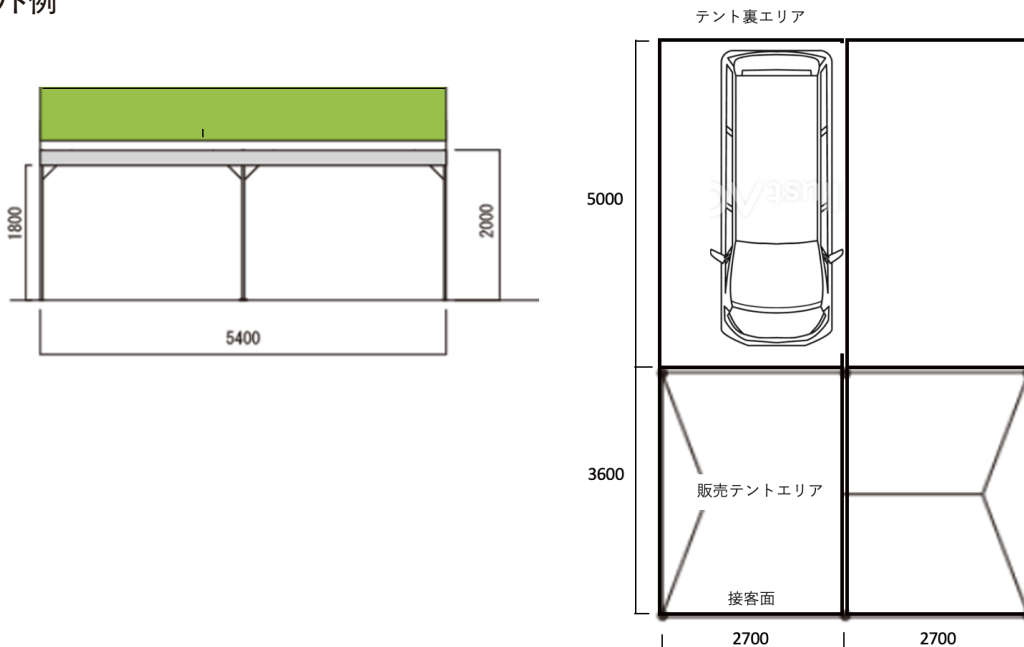

出店決定後書類提出締切

出店申込

締切:2026年4月15日(木)

申込提出書類

- 1 出店申込書 ※当日販売するメニュー・価格を必ず記入してください
- 2 販売品画像(2～3点) ※提供内容が分かる写真にメニュー名を記載し添付してください
- 3 ブースレイアウト図

出店選考通知

2026年4月22日(水)～4月24日(金)

出店決定後提出書類

2026年5月15日(金)

- 1 食品の購入・調理工程表
- 2 営業許可証 - キッチンカー:自動車営業許可証 - テント出店:臨時営業許可証
- 3 食品衛生責任者修了書
- 4 賠償責任保険証券(PL保険)
- 5 ブースレイアウト図(テント出店)

※営業許可証・PL保険証書は有効期限をご確認ください。

※自動車営業許可証は「道内一円」または「千歳市」で有効なものに限ります

出店料入金期限

締切:2026年5月29日(金)

出店条件

- ・協賛企業の状況により、提供品目を制限させていただく場合がございます。
- ・アルコール類の販売は主催側のみの販売になるため販売はお控えください。
- ・ソフトドリンク類の販売は取り扱いメーカーを指定させていただく場合がございます。
(珈琲、スムージー、タピオカドリンク等はその限りではありません)
- ・出店位置の指定は出来ません。主催者にて選定させていただきます。
- ・有効な食品営業許可を取得していること
- ・テント出店の場合は臨時営業許可を取得すること
- ・保健所申請は主催側で事前確認を行った後、各出店者様で各自申請をお願いします。
- ・PL保険に加入していること
- ・食品衛生責任者を1名以上配置すること
- ・事前申請メニューのみ販売可能
- ・飲食物以外の物品販売は禁止
- ・出店権の譲渡・貸与・共同出店は禁止

規約・注意事項

- ・規約は必要に応じて変更される場合があります
- ・出店にふさわしくないと判断した場合、出店をお断りすることがあります
- ・主催者が定める日時に搬入、設営、営業できる方のみと致します。※搬入 / 設営:原則開催前日6/19(金)
- ・反社会的勢力との関与がないことを表明・保証してください
- ・出店料振込後のキャンセル返金はできません
- ・天災等による中止時の損害は各出店者負担となります
- ・出店者側の事故やトラブルが発生した場合、本イベント会期中及び本イベント終了後も出店者が自己の費用と責任で対応するものとします。
- ・主催者が出店に相応しくないと判断した場合、会期前・会期中に関わらず出店を取り消しさせていただきます。また、これにより生じる出店者及び主催者の損害等については出店者の負担と致します。
- ・衛生管理を徹底すること
- ・冷蔵設備は取扱量に応じた性能を確保
- ・体調不良者の調理・販売禁止
- ・申請外メニューの販売は禁止

その他注意事項

- ・ゴミはすべて各自持ち帰りください。
- ・汁物・残飯の場内廃棄禁止となります。
- ・混雑時の列整理は出店者様でご対応ください。
- ・搬入・搬出時間は事務局指定時間を厳守してください。

品 目

保健所の指導により、飲食販売については2品目までとなります。

分類の目安は「調理器具が同一のもの」となります。

あくまで参考ですが、分類例を記載しますのでご参照ください。分類方法について、または提供できる品目、品目数などは保健所の見解により今後変更になる場合がございます。予めご了承ください。

不明点は出店料お振込みの前に、各出店者様で千歳保健所へ直接ご確認ください。

- ①串焼き類 ・焼き鳥 ・つくね ・鳥丸焼き ・ソーセージ 等
 - ②網焼き類 ・焼肉 ・炭焼きソーセージ ・ちゃんちゃん焼き ・魚介焼き ・野菜焼き 等
 - ③鉄板焼き類 ・チキンステーキ ・マグロステーキ ・ホルモン焼き ・お好み焼き ・焼きそば
・焼きラーメン ・ハンバーグ ・フランクフルト ・バーガー類や丼類の具 等
 - ④専用鍋で焼き物類 ・餃子 ・クレープ ・中華ごはん ・チャーハン ・ピピンバ ・ピラフ 等
※各専用鍋毎に1品目とする
 - ⑤複合焼き物類 ・バエリア
 - ⑥焼型で焼き物類 ・たご焼き ・たい焼き ・おやき ・ワッフル 等 ※1つの焼型で1品目とする
 - ⑦かまど焼き ・ナン 等
 - ⑧ロースター焼き ・ローストチキン ・ケハブ 等
 - ⑨鍋煮物類 ・汁物 ・モツ煮 ・シチュー ・カレー ・煮たまご（半熟は禁止） ・牛すじ
・銚なべ ・クラムチャウダー ・ビーフストロガノフ ・ポルシチ ・すき焼き丼
・シチュー丼 ・クッパ ・角煮サンド 等
 - ⑩専用鍋で煮物類 ・おでん ・味噌おでん
 - ⑪めん類 ・そば ・うどん ・ラーメン 等 ※冷たい麺類は原則として禁止とする
 - ⑫フライヤー揚げ物類 ・から揚げ類 ・ザンギ類 ・揚げかまぼこ類 ・カレーパン ・ドーナツ
・アメリカンドッグ ・こま団子 ・フライドポテト ・揚げいも ・カツ
 - ⑬炊飯器類 ・炊き込みご飯 ※白飯のみを炊く場合は品目に計上しない。 等
 - ⑭スチーマー類 ・中華まん 等
 - ⑮かき氷類 ・かき氷 ・スムージー等
- 以下は品目に計上しません
- ☆飲み物類 ・ソフトドリンク ・コーヒー ・紅茶 ※製造工程の複雑なものは1品目に数える
 - ☆対象外 ・酒類 ・ペットボトル飲料
・その他既製品の販売（生で販売する肉及び魚、牛乳、アイスクリームを除く）

保健所申請

各出店者が主催者の指定する日程、指定する保健所への申請を行ってください。

千歳保健所生活衛生課食品保健係(石狩振興局保健環境部千歳地域保健室)

所在地:〒066-0042 北海道千歳市東雲町4丁目2

TEL:0123-23-3175

申請料 2,200円

査 察

6月20日(土)の午前8:00から保健所の査察があります。

その時間までに準備を終え、営業できる体制を整えてください。

査察が通ると出店許可証が配布されます。見えるところに必ず貼ってください。

査察が通らない場合や、問題が発生した場合は速やかに保健所の指導に従ってください。

尚、査察に関するトラブルについては主催者は一切責任は負いません。

保 険

食中毒等がおこった場合、お客様に対し損害賠償保証をしなければならないケースがあるため「生産物賠償責任保険」の加入を義務づけさせていただきます。

各出店者様で加入の上、保険証書の写しを事前に提出いただきます。

尚、本イベント期間中の食中毒等のトラブルについての責任は、主催者は一切負いません。

予めご了承ください。



- 対 象** ガス、炭火は勿論、電子レンジ、ホットプレートなどの電子機器も火器とみなされます。
- 火器対策** テントなど近接する備品等に燃え移らないように、耐火ボード、レンガ、ブロック等で周囲を囲んで使用してください。
- 消 火 器** 火器を使用する店舗は必ず消火器を店舗内に設置してください。また、サイズは4型以上とさせていただきます。使用方法を全てのスタッフの方に徹底してください。
- LPガス** 会場内に主催者が用意するガス会社が常駐しますので、ご利用ください。
(テント出店)
- 電気配線** ブース内の電気配線は、引火しやすい素材のものを近づけないなど管理徹底してください。
- 図面提出** 耐火ボード使用位置、消火器設置位置、使用火器のメーカー名、型式、ガスの場合は使用カロリー数を記載した図面を事前に提出していただきます。
(合わせて、手洗い用水タンク、手洗い用バケツ、調理器具等位置詳細も記載ください。)
- 自己点検** 出店日当日、防火安全の自己点検を行っていただきます。

【スケジュール】

※変更する場合がございます。予めご了承ください。

- 搬入設営 6月19日(金) 09:00～17:00
6月20日(土) 07:00～ ※通電は6月20日(土) 07:00～
- 保健所査察 6月20日(土) 08:00～ ※必ず08:00に査察を受けれる状態にしてください
- 営業時間 6月20日(土) 10:00～20:00
- 売上報告 6月20日(土) 営業終了時点
- 撤収搬出 6月20日(土) 21:00～24:00
6月21日(日) 09:00～12:00

【飲料の販売について】

- アルコール販売 アルコール類の販売は主催側のみ販売になるため販売はお控えください。
- 装飾について のぼり、どぶづけ、紙コップ等の装飾については企業名、店舗名、商品名等が入っているものは使用できません。(〇〇ビールなど)ガムテープなどで隠すか、無印の紙コップを使用するなどの対応をお願いします。
- ビン・缶 お客様へ直接、ビン・缶での提供はできません。
必ず紙コップ、プラスチックコップ等に移し替えて提供してください。ペットボトルでの提供は可能です。
- ゴミ回収 ごみ回収は行いません。各自お持ち帰りいただきますよう予めご了承ください。

【会場内規則】

- ・発電機の持ち込みは設営日を含めて禁止します。
- ・販売エリア周辺に駐車される車両は駐車時、エンジンをお切りください。
- ・給排水設備は共用でご利用ください。油、残飯、残汁、野菜カス等は捨てないでください。
また、多量の水を流すと溢れてしまいます。節度を保ち使用してください。
- ・各ブース裏の車両動線については、ステージ進行の妨げとなるような駐停車及び資材等の設置は絶対に行わないでください。
- ・トイレ、駐車は指定の場所をご利用ください。
- ・ペットを連れての入場は禁止です。
- ・スタッフの専用休憩場所はありません。店舗責任者の方はスタッフの休憩等を管理いただき、運営に支障のないよう努めてください。
- ・全店舗、消火器、手洗い場を設置してください。
- ・貴重品、現金等の管理は各出店者で責任を持って行ってください。紛失等について主催者は責任を負いません。
予めご了承ください。
- ・のぼり、パラソル、看板等が飛ばないように十分注意してください。
- ・電気製品は使用電気容量を十分考慮の上使用ください。容量オーバーによる当日の復旧工事にかかる費用は別途ご請求させていただきます。予めご了承ください。

販売品画像 2～3点どのような飲食物かわかるメニュー名も記載し、画像を数点添付してください。

出店ブースのレイアウトを記載ください。

設置に必要なもの(手洗い水タンク・バケツ・手洗い石鹸・ゴミ箱)
火器を使用する店舗が設置必要なもの(対価ボード・消化器)

募集要項・規約をご確認のうえ、
必要書類を添付し、メールにてお申込みください。

お問い合わせ:フード出店社向け

バディ株式会社:担当 手嶋



teshima@buddy-inc.co.jp